

NÁVOD K POUŽITÍ

MULTIMEDIÁLNÍ JEDNOTKA DO AUTA

SOUČÁSTI VÝROBKU:

- MP5 přehrávač do auta (autorádio),
- dálkový ovladač,
- ovladač k volantu,
- 2 x nabíjecí kabel,
- zpětná kamera (**volitelně**),
- návod.

TECHNICKÉ SPECIFIKACE:

- systém: WINCE,
- CPU čip: C200s,
- velikost displeje: 4.1",
- rozlišení displeje: 854*480,
- spojení se zrcátkem: není podporováno,
- GPS: není podporována,
- rádiové pásmo: FM,
- výstupní výkon: 4 × 45 W,
- provozní teplota: -10 °C ~ 60 °C,
- název Bluetooth: : GBT-CARKIT,
- čip výkonového zesilovače: TDA7388,
- rádiová frekvence: 87.5~108 MHz,
- podpora: SD karty, USB zařízení,
- verze USB: 2.0,
- rádiový čip: QN8035,

- video formát: RMVB/RM/FLV/3GP/MKV/MP4/AVI,
- audio formát: MP3/WMA/WMV/OGG/APE/ACC/FLAC,
- formát obrázku: JPG,
- jazyk: angličtina/čínština/španělština/francouzština/portugalština/ruština/němčina

OVLÁDÁNÍ

Popis předního panelu:

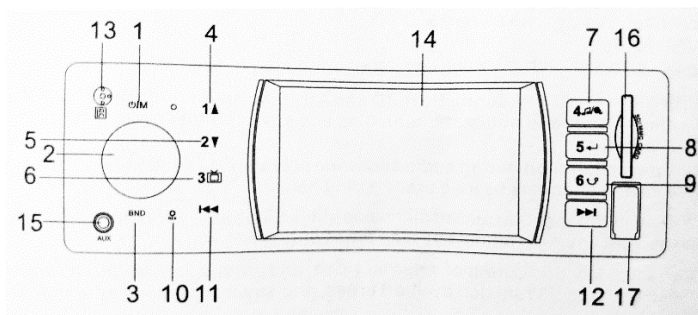

- (1) MODE: v pohotovostním režimu jednotku zapneme dlouhým nebo krátkým zmáčknutím; krátkým zmáčknutím přepínáme mezi FM/USB/SD/AUX IN a dlouhým zmáčknutím během provozu přepneme zpátky do pohotovostního režimu.
- (2) SEL: krátkým zmáčknutím přepínáme mezi VOL/BAS/TRE/BAL/FAD. Parametry nastavíme otáčením tlačítka.

VOL: 00 – 39; BAS: -7 – 00 – 7; TRE: -7 – 00 – 7; BAL: R7 – 00 – L7; FAD: R7 – 00 – F7;

- (3) BAND: vstoupíme do FM mezi USB, SD a AUX; krátkým zmáčknutím přepínáme mezi FM1/FM2/FM3, dlouhým zmáčknutím FM provedeme automatické vyhledávání a uložení kanálů.
- (4) 1▲: funkce nahoru během přehrávání zvuku a videa; 1 výběr kanálu krátkým zmáčknutím a uložení kanálů dlouhým zmáčknutím FM.
- (5) 2▼: funkce dolů během přehrávání zvuku a videa; 2 výběr kanálu krátkým zmáčknutím a uložení kanálů dlouhým zmáčknutím FM.
- (6) 3◻: přepneme na video výstup externího videa a pro zobrazení během přehrávání videa opět zmáčkneme; 3 výběr kanálu krátkým zmáčknutím a uložení kanálů dlouhým zmáčknutím FM.
- (7) 4↶/⊕: přepínání mezi přehráváním videa a zvuku; 4 výběr kanálu krátkým zmáčknutím a uložení kanálů dlouhým zmáčknutím FM.
- (8) 5↵: Play/pause během přehrávání videa a potvrzení v menu; 5 výběr kanálu krátkým zmáčknutím a uložení kanálů dlouhým zmáčknutím FM.
- (9) 6↶: zpět na menu během videa, audia a AUX-IN; 6 výběr kanálu krátkým zmáčknutím a uložení kanálů dlouhým zmáčknutím FM.
- (10) RESET: restart zařízení.

(11) ◀◀ krátké zmáčknutí: předchozí během přehrávání videa a zvuku, doleva a nahoru v menu; krátkým zmáčknutím na FM provedeme poloautomatické vyhledávání a dlouhým zmáčknutím rychle zpět nebo nastavení frekvence dlouhým – krátkým zmáčknutím.

(12) ▶▶: krátké zmáčknutí: další během přehrávání videa zvuku, doprava a dolů v menu; krátkým zmáčknutím na FM provedeme poloautomatické vyhledávání a dlouhým zmáčknutím rychle dopředu nebo nastavení frekvence dlouhým – krátkým zmáčknutím.

(13) okno pro příjem dálkového ovládání

(14) displej

(15) AUX-IN vstup

(16) otvor pro SD kartu

(17) USB vstup

Popis dálkového ovladače:

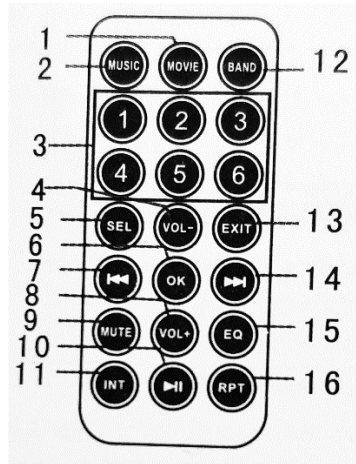

- (1) MOVIE: přepne na video menu nebo stanici přehrávání videa
- (2) MUSIC: přepne na audio menu nebo stanici audio přehrávání
- (3) číselná tlačítka: krátké zmáčknutí – výběr programu, dlouhé zmáčknutí – uložení programu
- (4) VOL-: ztlumit
- (5) SEL: výběr BAS/TRE a přední/zadní a L/R vyváženost zvuku
- (6) OK: potvrzení/pauza přehrávání
- (7) ◀◀: předchozí nebo výběr doleva a nahoru
- (8) VOL+: zvýšit hlasitost
- (9) MUTE: funkce ztlumení
- (10) ▶▶: přehrát/pauza během přehrávání video a audio souborů
- (11) INT: skenovat skladby s přehráváním hudby a po 10 s přepnout na další skladbu
- (12) BAND: vstoupit do FM a přepnout mezi FM1, FM2 a FM3

(13) EXIT: odejít/zpátky do předchozího menu

(14) ▶▶: další nebo výběr doprava a dolů

(15) EQ: otevřít EQ menu, výběr jiné EQ stanice

(16) RPT: výběr různých způsobů opakování

Popis ovladače k volantu:

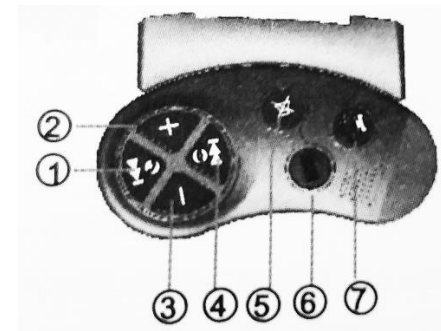

- (1) předchozí/odpovědět na volání
- (2) zvýšit hlasitost
- (3) snížit hlasitost
- (4) další/odložit
- (5) ztlumit
- (6) režim
- (7) spojení mirror

OVLÁDÁNÍ



○ FUNKCE ZTLUMIT A NASTAVIT HODINY

- (1) MUTE/CLK: krátké zmáčknutí: ztlumit/zrušit ztlumení; dlouhé zmáčknutí: nastaví hodiny; dlouhým zmáčknutím MUTE vstoupíme do CLK režimu, znovu krátké zmáčknutí MUTE/CLK -> hodiny -> minuty -> sekundy -> rok -> měsíc ->

datum -> otáčením tlačítka SEL regulujeme hodnotu.

- (2) EQ: otevřeme EQ menu: tlačítka nahoru, dolů a současně vybereme různé EQ.
- (3) MOVIE: přepne přímo do video menu nebo stavu video.
- (4) MUSIC: přepne přímo do audio menu nebo do stavu audio.
- (5) LOUD: přepínání hlasitosti
- (6) CLK: zobrazení a regulace data/hodin

○ FUNKCE BLUETOOTH

Po připojení mobilního telefonu svítí symbol BT zeleně. To indikuje úspěšně navázané spojení. V případě příchozího hovoru zařízení automaticky přepne do rozhraní BT. Hovor přijmeme zmáčknutím  a zavěsíme zmáčknutím .

Párování telefonu s rádiem:

Název rádia: GBT-CARKIT; heslo: 0000.

○ MONTÁŽ

1. Zařízení propojíme s automobilovými kabely a ověříme, jestli správně funguje.
2. Spojovací vedení obalíme izolační páskou, čímž zajistíme dobré spojení.
3. Ohneme háčky na kovové vložce, kterou vložíme do palubní desky a připevníme pomocí háčků.
4. Zařízení vložíme do kovové vložky, až do zacvaknutí.
5. Ujistíme se, že instalace zařízení neovlivňuje normální provoz a nouzovou brzdu.

6. Montáž provedeme výhradně přiloženým náčiním, v opačném případě může dojít ke zbytečnému poškození.
7. Po první zkušební provozu a instalaci zmáčkneme tlačítko reset. Po resetování zmáčkneme tlačítko hodin a nastavíme hodiny.

DŮLEŽITÉ

Před instalací a provozem zařízení si přečteme níže uvedená bezpečnostní opatření jako prevenci nehod.

○ BEZPEČNOST

1. Jednáme dle místních dopravních pravidel a zákonů.
2. Během řízení se nedíváme a neovládáme hlavní jednotku.
3. Před ovládním hlavní jednotky se přesvědčíme, že jsme zastavili auto.

○ MONTÁŽ

1. Montáž zařízení by měla provést kvalifikovaná osoba.
2. V případě, že montáž hlavní jednotky provádíme sami, jednáme dle návodu k použití.

○ POUŽITÍ

- V případě, že je auto zaparkováno na slunci, hlavní jednotku nezapínáme, dokud se neochladí. Před zapnutím jednotky se přesvědčíme, že je teplota uvnitř vozu v rozmezí od 0 °C do +60 °C.

- Zařízení nepoužíváme v magnetickém prostředí. (Ovlivňuje GPS, Bluetooth, digitální TV.)
- V deštivých a vlhkých oblastech může dojít ke kondenzaci vlhkosti uvnitř hlavní jednotky. V takovém případě zařízení nebude fungovat správně. Musíme počkat, dokud se vlhkost nevyparí, nebo použít odvlhčovač.
- Před vypnutím auta vypneme hlavní jednotku, v opačném případě dojde k vyprázdnění akumulátoru.
- Přední stranu zařízení čistíme měkkým hadrem, nepoužíváme vodu.
- Používání výrobku delší dobu ovlivňuje jeho životnost. Nastavení hlasitosti na střední úroveň prodlouží životnost výrobku.
- Opravu výrobku neprovádíme sami, může dojít k jeho poškození.

○ PRŮVODCE PŘIPOJENÍM

1. Zařízení používá napětí DC 12 V a uzemnění. Před montáží se ujistíme, že elektrický systém našeho vozu odpovídá specifikacím výrobku.
2. Zařízení je vybaveno automatickou anténou. Subwoofer se nabíjí zvlášť.
3. Zařízení musí být připojeno na vodič připojovacího diagramu. V případě chybného připojení dojde k dysfunkcím nebo poškození elektrického systému vozu.
4. Připojky reproduktorů (-) musí být připojeny na připojku reproduktoru (-) Nepřipojujeme na uzemnění a reproduktory mezi sebou navzájem nepropojujeme.

5. Přehřátí a poškození jednotky se vyhneme, pokud nezablokujeme ventilátory a chladič.



	<p>Symbol likvidace a recyklování dle směrnic OEEZ. Symbol OEEZ je na výrobku v souladu se Směrnicí EU 2012/19/EU o odpadních elektrických a elektronických zařízeních (OEEZ), která je určena k prevenci nevhodného odkládání a podpoře opětovného používání a recyklování.</p>
---	--